



# NETTOYEUR DE COURROIES MOTORISÉ HEAVY DUTY

Le nettoyeur de courroies motorisé Sacema Heavy Duty est un équipement spécialisé pour le nettoyage des bandes transporteuses et des tapis roulants. Il effectue un nettoyage efficace et sûr, en tournant dans le sens inverse de l'avancement de la bande jusqu'à l'obtention d'une finition optimale.

## Dimensions du nettoyeur de courroies

- Espacement des broches : A
- Longueur de la broche : B
- Course : C
- Longueur de la brosse : L
- Décalage : L1, L2

## Configurable dans l'assemblage

- Le balai est déplacé le long de l'arbre jusqu'à ce qu'il soit centré sur la courroie, de sorte que les dimensions L1 et L2 sont obtenues lors de l'assemblage.
- Le racleur doit être fixé à la structure de la bande, la dimension A étant réglable.
- La dimension C est la course du racleur. Elle mesure la distance entre le balai et la courroie et est ajustée en fonction de l'usure du balai.

## ACCESSOIRES

- Traitement de surface et/ou thermique de l'arbre
- Equilibrage dynamique (arbre ou arbre + balai)
- Moteur avec degré de protection plus élevé (différents IP et marques, sur demande)
- Aspiration par capots modulaires
- Aspiration à haut rendement
- Réglage motorisé de la hauteur des brosses
- Réglage automatisé de la hauteur au moyen d'un système de contrôle

## Données techniques

- Motorisation STANDARD 2 HP 400V 50Hz IP54
- Variateur de vitesse en fonction du moteur, dans un coffret électrique avec interrupteur ON/OFF, potentiomètre et bouton d'arrêt d'urgence.
- Vitesse de rotation maximale du balai: 280 tr/min (nominale, réglée par le variateur de vitesse).
- Arbre chromé Ø35 en version STANDARD.
- Brosse cylindrique avec filaments techniques à définir.

## À définir

- Largeur de travail de la brosse
- Matériau du filament

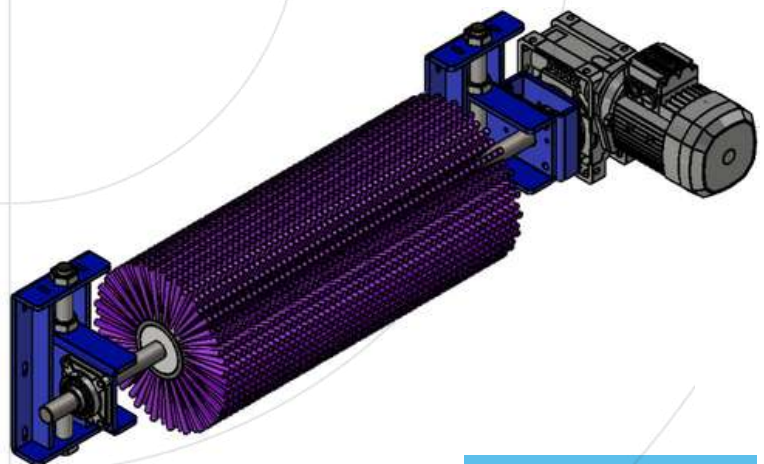

Voir la mise  
à jour  
du Nettoyeur de Courroie  
Motorisé Heavy Duty

\*Ces documents sont la propriété exclusive de Cepillos Sacema, S.L. Leur reproduction totale ou partielle sans notre autorisation écrite est interdite, de même que leur utilisation abusive et/ou leur exposition à des tiers.

Dernière mise à jour: 14 mars 2023



# NETTOYEUR DE COURROIES MOTORISÉ HEAVY DUTY

## OPTIONNEL

### Réglage automatique de la hauteur par système de contrôle

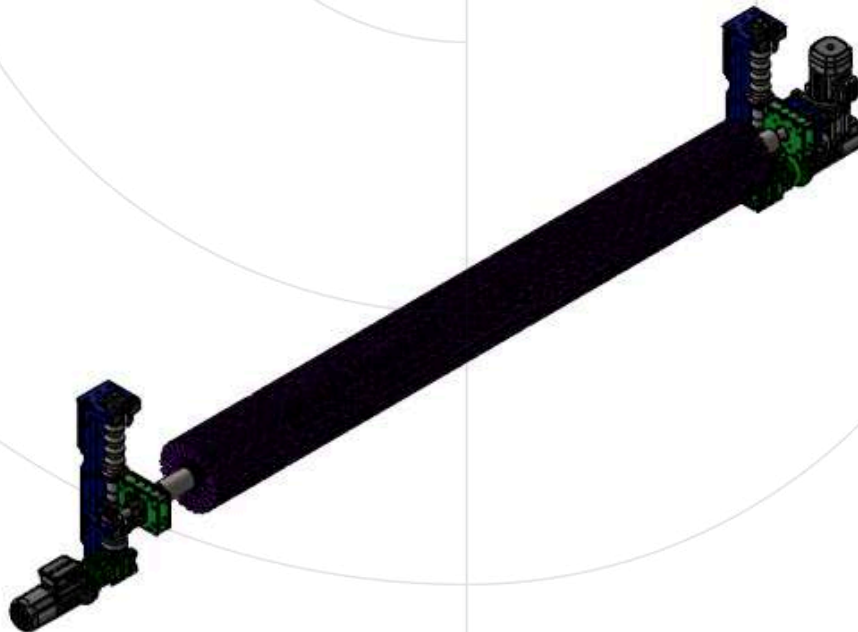
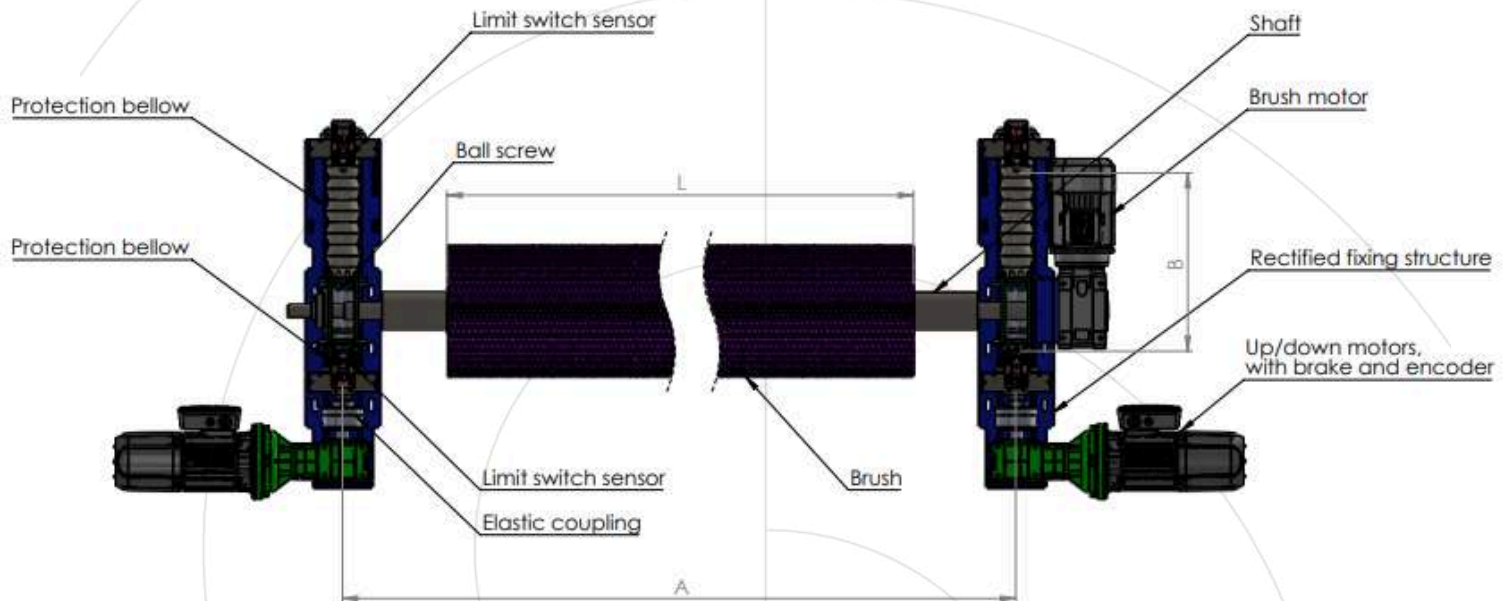

Sacema

\*Ces documents sont la propriété exclusive de Cepillos Sacema, S.L. Leur reproduction totale ou partielle sans notre autorisation écrite est interdite, de même que leur utilisation abusive et/ou leur exposition à des tiers.

Dernière mise à jour: 14 mars 2023

Sacema

Contact: [www.sacemagroup.com](http://www.sacemagroup.com)  
+34 984 06 80 80 - [info@sacema.es](mailto:info@sacema.es)



# NETTOYEUR DE COURROIES MOTORISÉ HEAVY DUTY

## Nettoyeur de courroie motorisé

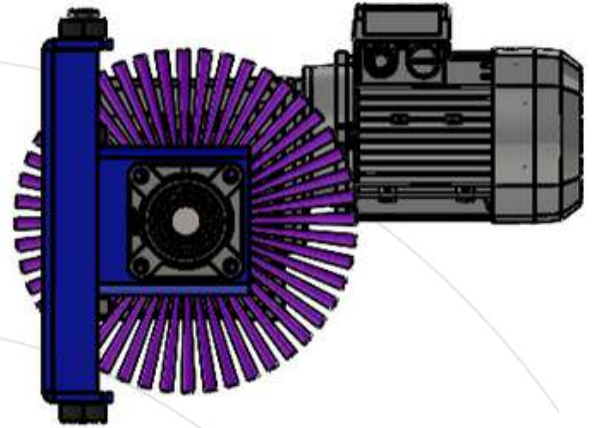
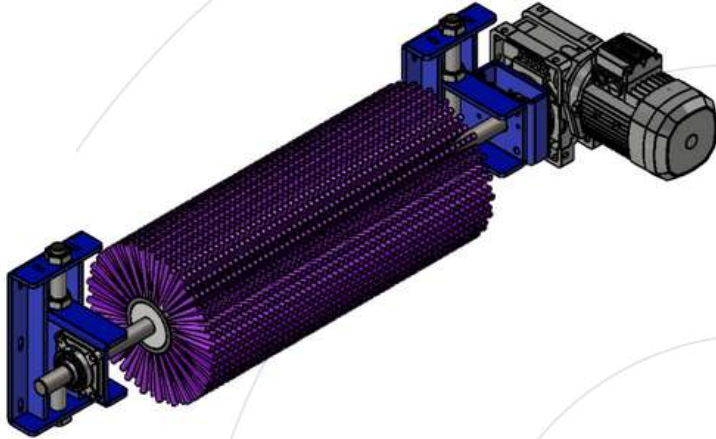

## Vue de face

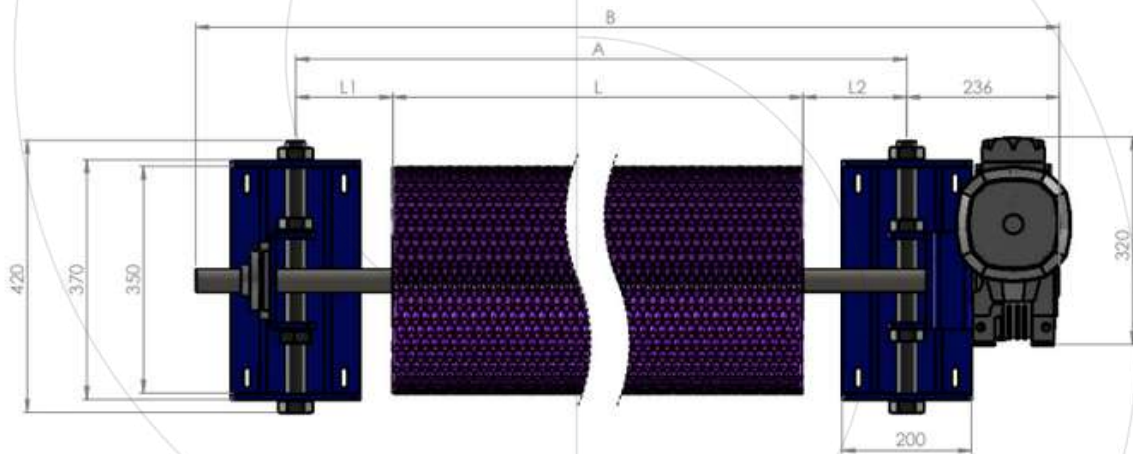

## Vue du dessus

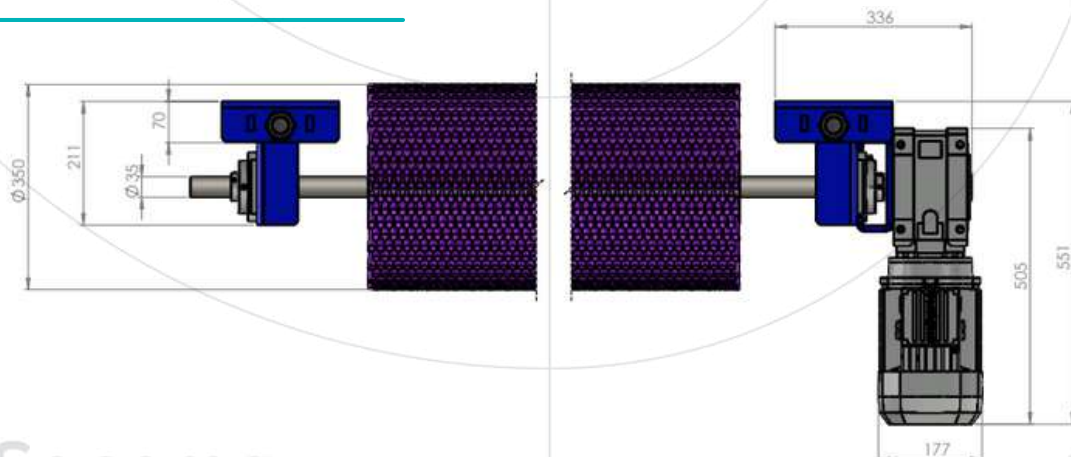

Sacema

Dernière mise à jour: 14 mars 2023

\*Ces documents sont la propriété exclusive de Cepillos Sacema, S.L. Leur reproduction totale ou partielle sans notre autorisation écrite est interdite, de même que leur utilisation abusive et/ou leur exposition à des tiers.

Sacema

Contact: [www.sacemagroup.com](http://www.sacemagroup.com)  
+34 984 06 80 80 - [info@sacema.es](mailto:info@sacema.es)